

Překlad návodu



NÁVOD K OBSLUZE Sada na servis, přezkoušení, doplnění klimatizace

Typ: G02670



Vyrobeno pro
F.H. GEKO
Kietlin, ul. Spacerowa 3
97-500 Radomsko, Polsko
www.geko.pl

Před prvním použitím prosíme o důkladné seznámení se s tímto návodem k obsluze. Seznámení se se všemi pokyny, nezbytnými k bezpečnému používání a obsluze a porozumění všech rizik, které mohou vzniknout během provozu zařízení, patří do povinnosti jeho uživatele.





ČESKÝ JAZYK

UPOZORNĚNÍ!!!

**Vzhledem k neustálému zlepšování výrobků, umístěné v návodu fotografie a obrázky jsou pouze ilustrativní a mohou se lišit od zakoupeného zboží.
Tyto rozdíly nemohou být důvodem k reklamaci.**

OBECNÝ POPIS ZAŘÍZENÍ

Tester byl navržen k měření tlaku v chladicím zařízení. Tester smí používat pouze kvalifikovaní uživatelé.

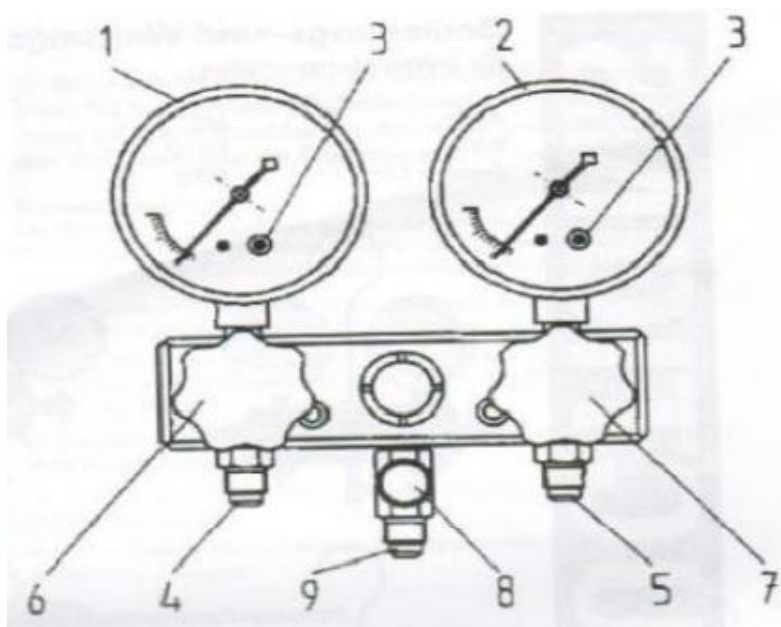

PRVKY ZAŘÍZENÍ

1. Manometr chladiva
2. Manometr tlaku
3. Seřizovací šroub
4. Připojení hadice pro chladivo
5. Připojení tlakové hadice
6. Ventil chladiva
7. Tlakový ventil
8. Připojení vakua
9. Připojení chladiva

TECHNICKÝ POPIS

Tester je velmi přesný nástroj. Oba manometry (vysokého a nízkého tlaku) lze nastavit na bod 0. Manometry jsou vybaveny teplotní a tlakovou stupnicí. Výměnné pístové ventily zajišťují dobré utěsnění. Manometry jsou vybaveny pojistným ventilem pro případ nárůstu tlaku na hadicových spojkách, což je chrání před poškozením.

POUŽITÍ

Tester je určen k měření tlaku v klimatizačních systémech. Nástroj může používat pouze specializovaný mechanik.

- Nepoužívejte tester na jiné zařízení než klimatizační jednotky s chladivem. Nepoužívejte s jinými kapalinami nebo plyny než uvedenými na testeru.

- Nenastavujte tester na působení vyššího tlaku, než který je na stupnici manometru.
- Tester nelze použít jako redukci tlaku.
- Při práci používejte ochranné rukavice a brýle.

OBSLUHA

Příprava k práci

1. Před použitím se ujistěte, že teplota na stupnici odpovídá teplotě klimatizačního systému.
2. Nastavte hodnotu 0 na manometru pomocí seřizovacího šroubu. Poloha ručičky závisí na atmosférickém tlaku, proto může být nutné před každým použitím provést vynulování. Seřizovací šroub je umístěn nahoře nebo vpředu v závislosti na typu testeru.

Připojení testeru k systému

1. Připojte modrou hadici (4) -> hadici pro chladivo
2. Připojte červenou hadici (5) -> tlakovou hadici
3. Připojte žlutou hadici (8) -> tlaková pumpa
4. Uzavřete oba ventily (6 + 7)

Vyprázdnění systému

1. Zapněte vakuové čerpadlo.
2. Otevřete oba ventily (6 + 7).
3. Zkontrolujte tlak na manometru chladiva.
4. Pokud tlak stoupne, uzavřete oba ventily.

Dokončení práce

1. Odpojte všechny hadice od systému
2. Otevřete ventily (6 + 7)

OCHRANA ŽIVOTNÍHO PROSTŘEDÍ

Je zakázáno vyhodit nářadí spolu s jiným domácím odpadem. Je zakázáno vyhodit opotřebované nářadí s domácím odpadem. Nářadí musí být zlikvidováno v určeném k tomuto účelu podniku, který se zabývá likvidací a recyklací elektroodpadu.

DŮLEŽITÉ! Schéma konstrukce zařízení umístěné v návodu je pouze ilustrativní. Uživatel nemůže zařízení sám svépomocí upravovat. To vede ke ztrátě záruky a může vést k poškození zařízení. Všechny opravy musí provádět kvalifikovaný mechanik s použitím originálních dílů nebo jejich identických náhrad.

Záruční list

1. Název zařízení a číslo výrobku
2. Datum nákupu
3. Přesný popis hlášené závady, chyby.

.....
.....
V případě nedostatečného místa, prosím, pokračujte na zadní straně tohoto Listu s nahlášením.

4. Název a adresa distribučního místa, ve kterém byl výrobek zakoupen.
5. Razítko prodávajícího
- Datum a podpis.
6. Osobní kontaktní údaje, telefonní číslo.

Záruční podmínky

V souladu se zákonem č. 136/2002 Sb. se na Vámi zakoupený výrobek poskytuje záruka na dobu 24 měsíců od data prodeje. V případě nákupu zboží používané pro obchodní nebo podnikatelskou činnost je záruční doba 12 měsíců. Záruka je poskytována pouze v případě, že jsou výrobky používány v souladu s návodem k obsluze a způsobu použití.

Ze záruky jsou vyjmuty všechny díly podléhající přirozenému opotřebením, přetížením, použitím výrobku k jiným účelům, než ke kterým je určen a na závady vzniklé při dopravě nebo nesprávným (neodborným) zacházením. Za nesprávné zacházení považujeme příklad, kdy nebyl brán zřetel na návod k obsluze a obecně závazné předpisy pro práci s výrobkem. Obdobně se hodnotí i pokus o neodbornou opravu nad rámec doporučené údržby.

Záruka se vztahuje výlučně na závady způsobené vadou materiálu, výrobní montáže nebo technologií zpracování.

Nárok na uplatnění záruky zaniká:

- 1) výrobek nebyl používán v souladu s návodem k obsluze
- 2) byl proveden jakýkoliv zásah do konstrukce stroje bez předchozího písemného souhlasu firmou KAXL s.r.o.
- 3) výrobek byl používán v jiných podmínkách nebo k jiným účelům, než ke kterým je určen
- 4) byla některá část výrobku nahrazena neoriginální součástí
- 5) k poškození výrobku nebo k nadměrnému opotřebením došlo vinou nedostatečné údržby
- 6) škody vzniklé působením vnějších mechanických, teplotních či chemických vlivů
- 7) vady byly způsobeny nevhodným skladováním, či manipulací s výrobkem
- 8) výrobek byl používán (pro daný typ výrobku) v agresivním prostředí např. prašném, vlhkém
- 9) výrobek byl použit nad rámec přípustného zatížení

Záruka se nevztahuje na položky, u kterých lze očekávat opotřebením v důsledku jejich normální funkce (např. opotřebením uhlíků, zapalovací svíčka atd.)

Pro provoz výrobků používejte pouze doporučené příslušenství a originální náhradní díly.

Nároky uplatňujte ihned po zjištění závady u prodejce, který Vám výrobek prodal, a informujte se o možnostech opravy v pověřené opravně. Nebude-li se na Vámi uplatňovanou závadu vztahovat záruka, budou Vám fakturovány práce a náklady spojené s kontrolou a montáží a demontáží součástí.

Při uplatňování nároků předložte řádně vyplněný záruční list nebo jiný doklad o koupi opatřený datem prodeje.

Do opravy předávejte výrobek v čistém stavu, řádně vyčištěný, zbaven prachu či špíny. Spolu s výrobkem zašlete i jeho originální příslušenství k určení přesné diagnostiky závady.

Při zaslání dopravní službou vylijte z výrobku nespotřebované palivo a olej. Výrobek řádně zabalte, nejlépe do původního obalu tak, aby nedošlo k jeho poškození. Škody, způsobené nedostatečným zabaláním zásilky, nelze uznat jako záruční vady!

Do motorů používejte jen paliva a oleje odpovídající klasifikace, popř. paliva a oleje doporučené značkovým prodejcem. Vzniklé škody, způsobené používáním nevhodného paliva a nevhodných olejů, Vám nebudou v záruce uznány.